

# HOSENTOPPER PF 50

Der Alleskönner mit Industrie 4.0-Anbindung



Pressing for Excellence

Modernste Steuerungstechnik für ein perfektes Finishergebnis und Prozessdatenerfassung zur Qualitätssicherung in einem.

Ihre Vorteile:

- ✓ **VEIT Connectivity:** Industrie 4.0-Anbindung ermöglicht den Austausch von Prozessdaten zu Fertigungs- und ERP-Systemen
- ✓ **Modernste Steuerungstechnik:** Alle Programmparameter auf einen Blick einseh- und einstellbar
- ✓ **Stretch Control:** Sensible Einstellung für Bundweite und Beinlänge

Jetzt Neu! Optional mit Messeinrichtung für Bundweite und Beinlänge.

## Bundspanneinheit

- Exakte und wiederholgenaue Einstellung der Bundspannkraft
- Erweiterung des Größenspektrums durch 2-dimensionalen Bundspannung

## Technische Daten

- Abmessungen: lxbxh (mm)  
1080 x 1250 x 2140
- Stromversorgung:  
Anschlussspannung 220-230 V/ 50 Hz  
220-240 V/ 60 Hz
- Leistung 1,7 kW  
(bei Standardeinstellung)
- Dampfversorgung:  
Anschlusswert 6 bar  
Dampf/ Kondensat  $1/2$ "  
Ø Dampfverbrauch ca. 15 kg/h
- Druckluftanschluss: 5-8 bar

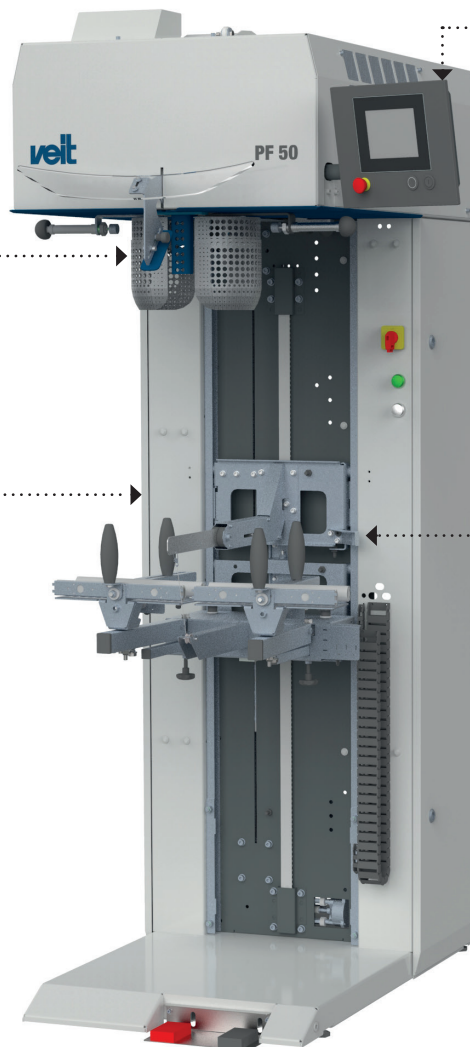

## Control Panel

- Modernste Steuerungstechnik
- Neues, intuitives Bedienkonzept
- Touch Screen
- Finish-Programme via Barcode- oder RFID-Scanner einlesbar



## Messeinrichtung (Optional)

- Messung von Inseam- und Waistmaß während des Finish-Prozesses
- Effiziente Qualitätskontrolle:  
Schnelle Erkennung von Produktionsabweichungen Datensammlung für Qualitätssicherungszwecke
- Qualitätssicherung durch vollständige Datenerfassung

Wir beraten Sie gerne.

VEIT GmbH | Justus-von-Liebig-Straße 15 | 86899 Landsberg am Lech | Tel.: +49 8191 479-100 | E-Mail: info@veit.de | www.veit.de